

S 45 TL



EN

Automatic tyre-changer for rims up to 27"

- Working head with "Leverless" demounting technology.
- Automatic swing arm.
- Simultaneous pneumatic horizontal and vertical arm locking.
- Turntable with four opposite clamps and a wide clamping capacity (12" to 27").
- Two clamping cylinders and double control plate (**patented**).
- Double acting bead breaker cylinder of stainless steel.
- Adjustable bead breaker shoe with double joint and double working position.
- Front extractable pedal assembly.

FR

Démonte-Pneus VL automatique pour des jantes jusqu'à 27" de diamètre

- Tête de travail avec technique de démontage «Sans Levier»
- Mouvement pneumatique pivotant du bras qui permet de gagner place e temps
- Verrouillage pneumatique simultané des bras horizontal et vertical
- Autocentreur avec 4 griffes opposées et grande capacité de blocage (12 ÷ 27)
- Deux vérins bride et flange à double-contrôle (**breveté**)
- Vérin du détalonneur à double-effet en inox
- Palette de détalonnage réglable avec double articulation et deux positions de travail
- Groupe pédales frontal extractible

ES

Desmontadora de neumáticos automática para llantas de hasta 27"

- Cabezal de trabajo con tecnología de desmontaje "Leva la Leva" (sin desmontable)
- Brazo con movimiento de bandera automático.
- Bloqueo neumático horizontal y vertical simultáneo del brazo.
- Autocentrante con cuatro garras contrapuestas y gran capacidad de bloqueo (12" ÷ 27").
- Dos cilindros de bloqueo y doble brida de control (**patentado**).
- Cilindro destalonador de doble efecto de acero inoxidable.
- Pala destalonadora regulable con doble articulación y doble posición de trabajo.
- Grupo de pedales frontal extraíble



EN → Recommended accessories FR → Accessoires conseilles ES → Accesorios recomendados

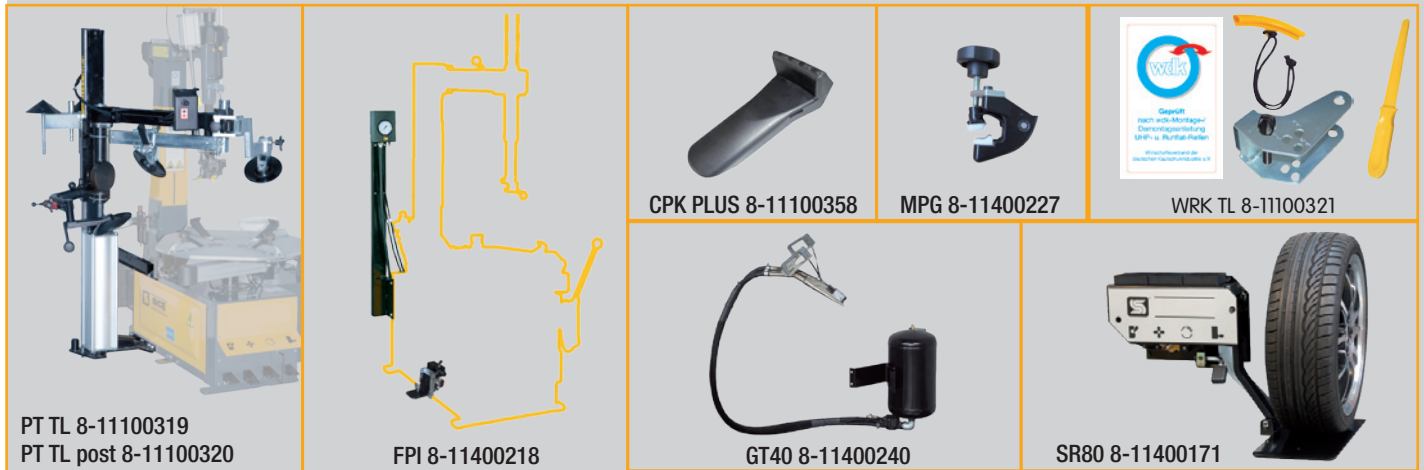

EN → •PT TL Bead lifting-pressing device •FPI Inflating system with pedal control •CPK PLUS Clamp protections with rubber insert •MPG Aluminium bead pressing clamp. •WRK TL WDK kit for Run-Flat and UHP tyres (with PT installed) •GT40 Quick tubeless tyre inflation system •SR80 Air-operated lifter. Kg. 80 lifting capacity ••See separate catalogue for further accessories. ••

FR → •PT TL Dispositif lève-presse talon •FPI Système de gonflage commandé par pédale •CPK PLUS Protections griffes avec insertion en caoutchouc •MPG Pince presse-talon en aluminium. •WRK TL Kit WDK pour des pneus run flat et UHP (avec PT monté) •GT40 Système de gonflage tubeless •SR80 Élévateur pneumatique. Capacité de levage 80 Kg. ••Pour les autre accessoires, veuillez consulter le catalogue. ••

ES → •PT TL Dispositivo alza/prensa talón •FPI Sistema de inflado rápido con mando de pedal •CPK PLUS Serie de protecciones mordaza con inserción de goma •MPG Mordaza prensa-talón de aluminio. •WRK TL Kit WDK para neumáticos Run-Flat y UHP (con PT instalado) •GT40 Dispositivo de inflado para la entalonadura de las ruedas tubeless mediante chorro de aire por las garras •SR80 Elevador neumático. Capacidad de elevación 80 kg. ••Para otros accesorios, consultar el catálogo correspondiente ••

EN → Dimensions FR → Dimensions ES → Dimensiones

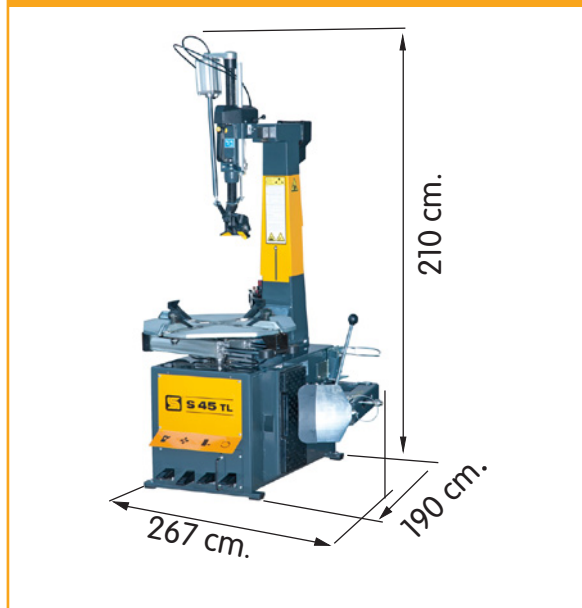

EN → Technical Data FR → Données techniques ES → Datos técnicos

	230V 1Ph - 50/60Hz		12" ÷ 24"
	1100 mm (43")		14" ÷ 27"
	350 mm (14")		280 GP =>298

/40 Standard RAL 1007
 /16 Optional RAL 3002
 /25 Optional RAL 5015
 /36 Optional RAL 9006

EN → Main frame is always dark grey RAL 7016
 FR → Couleur du châssis principal: toujours gris lancé RAL 7016
 ES → Marco principal es siempre de color gris oscuro RAL 7016

The manufacturer reserves the right to modify the features of its products at any time. Les photographies, caractéristiques et données techniques n'engagent en rien le fabricant. Elles peuvent subir des modifications sans préavis. Las fotografías, las características y los datos técnicos no son vinculantes. La empresa se reserva el derecho de modificarlas en cualquier momento.



Società Italiana Costruzioni Elettromeccaniche - S.I.C.E. SpA
 via Modena, 34 - 42015 Correggio RE - Italy
 Tel. +39 0522 693640 - Fax +39 0522 642882 www.sice.it - sice@sice.it

Cod. DPSC000186_Ed. 10/2015

Società soggetta a direzione e coordinamento di Nexxon SpA - Capitale sociale Euro 2.300.000 - Registro Imprese di R.E. n. 00149610354 - R.E.A. di RE 91526 - Export RE 006705 P. IVA e Cod. Fisc. 00149610354-

